

SAL-G

Загрузчики раздельного исполнения

■ Описание оборудования

Загрузчик SAL-G это оборудование, которое используется для транспортировки материала на дальние расстояния. Сырьевой бункер устанавливается отдельно от главного блока загрузчика. Все модели с трехфазным питанием (за исключением SAL-700G, однофазное питание). Загрузчики SAL-800 и SAL-900 доступны в варианте с двойным вентилятором (обозначение «2» например SAL-800G2, SAL-900G2). Модели SAL-700G/800G/800G2 работают в конфигурации 1:1 (приспособлены к работе с одним бункером), модели SAL-900G/900G2 работают в конфигурации 1:2 (приспособлены к работе с двумя бункерами). В зависимости от потребностей клиента доступны два типа бункеров: SMH (из нержавеющей стали) и SVH (со стеклянной трубой). Загрузчики оснащены защитой от перегрузки, сигнализацией об отсутствии материала а также фильтром воздуха, конструкция которого дает возможность постоянного контроля состояния загрязнений. Оборудование достигает производительность 300-700 кг/ч (условия теста производительности: материал плотностью 0.65, диаметр 3-5мм, высота подачи 4м, расстояние 5м).



■ Дополнительное оснащение:

- SCH – дополнительный бункер, на котором можно установить сырьевой бункер (вместо загрузочного бункера термопластавтомата).
- SPV-UC – пропорциональный клапан, применяемый к смешиванию первичного и вторичного сырья в определенной пропорции.
- ACF – фильтр, рекомендованный в случае когда свыше 30% материала это вторичное сырье.

■ Габаритные размеры

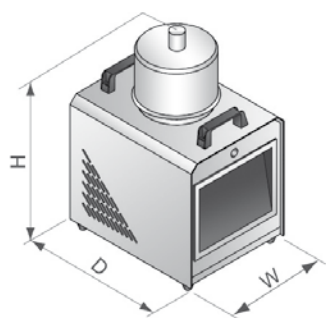

SAL-700G

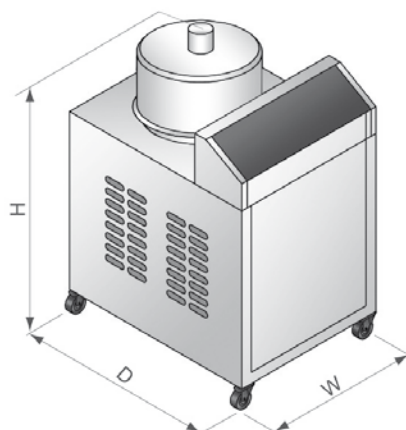

SAL-800G/800G2

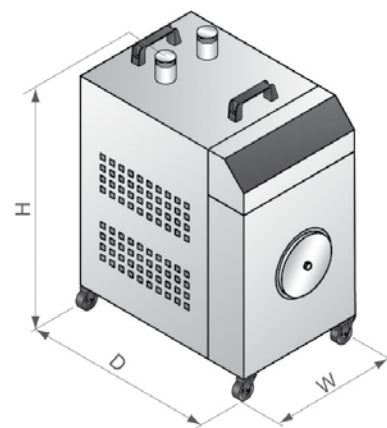

SAL-900G/900G2

■ Технические характеристики

Главный блок загрузчика					Сырьевой бункер						
Модель	Тип двигателя	Мощность двигателя [кВт]	Габаритные размеры [мм] HxWxD	Вес [кг]	Рекомендованная модель бункера	Объем [л]	Габаритные размеры [мм] HxWxD	Вес [кг]	Диаметр шланга [дюйм]	Диаметр всасывающей трубы [дюйм]	Производительность [кг/час]
SAL-700G	С фазным ротором	1.2 (1 fi)	590x300x390	18	SMH-6L	6	460x260x315	6	1.5	1.5	300
					SVH-6L		600x260x305	7			
SAL-800G	Индуктивный	0.75 (3 fi)	665x370x405	40	SMH-6L	6	460x260x315	6	1.5	1.5	300
					SVH-6L		600x260x305	7			
SAL-800G2	Индуктивный	1.5 (3 fi)	665x370x405	47	SMH-12L	12	515x300x350	7	1.5	1.5	500
					SVH-12L		695x300x360	11			
SAL-900G	Индуктивный	0.75 (3 fi)	670x390x740	50	1 x SMH-6L	6	460x260x315	6	1.5	1.5	500
					1 x SVH-6L		600x260x305	7			
					2 x SMH-6L		460x260x315	6			
					2 x SVH-6L		600x260x305	7			
SAL-900G2	Индуктивный	1.5 (3 fi)	670x390x740	57	1 x SMH-12L	12	515x300x350	7	1.5	1.5	700
					1 x SVH-12L		695x300x360	11			
					2 x SMH-12L		515x300x350	7			
					2 x SVH-12L		695x300x360	11			

■ Работает с:

SPV-C | SHD | SCH