

SPV-U

Пропорциональный клапан

■ Описание оборудования

Пропорциональный клапан предназначен для дозирования двух разных видов пластика (например первичного и вторичного сырья) в определенной пропорции. Оборудование устанавливается непосредственно на входе в бункер или загрузчик. В случае соединения пропорционального клапана с другими загрузчиками чем SAL-U необходимо дополнительное оснащение - контрольная панель, которая позволяет задать пропорцию загрузки. Shini предлагает две модели SPV с разным диаметром патрубков: 38мм и 50мм.



■ Дополнительное оснащение

- С – Панель управления.



■ Габаритные размеры

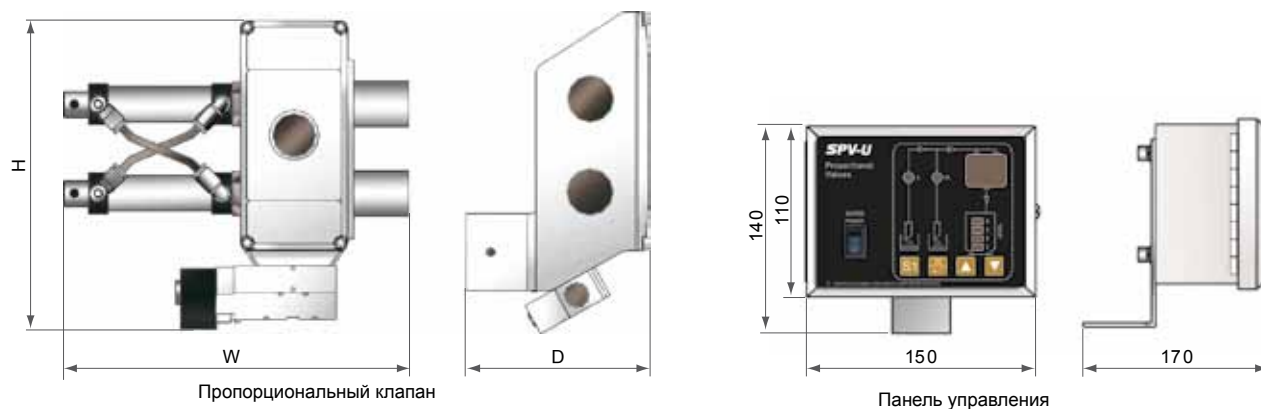

■ Технические характеристики

Модель	Требуемое давление сжатого воздуха [ат]	Панель управления	Максимальная производительность	Диаметр шланга [дюйм]	Габаритные размеры [мм] H x W x D	Вес [кг]
SPV-38U-(C)	3 kgf / cm ²	Цилиндры	350 kg / h	1,5"	230x260x150	3,5
SPV-50U-(C)	3 kgf / cm ²	Цилиндры	550 kg / h	2"	230x260x150	3,8

■ Установка

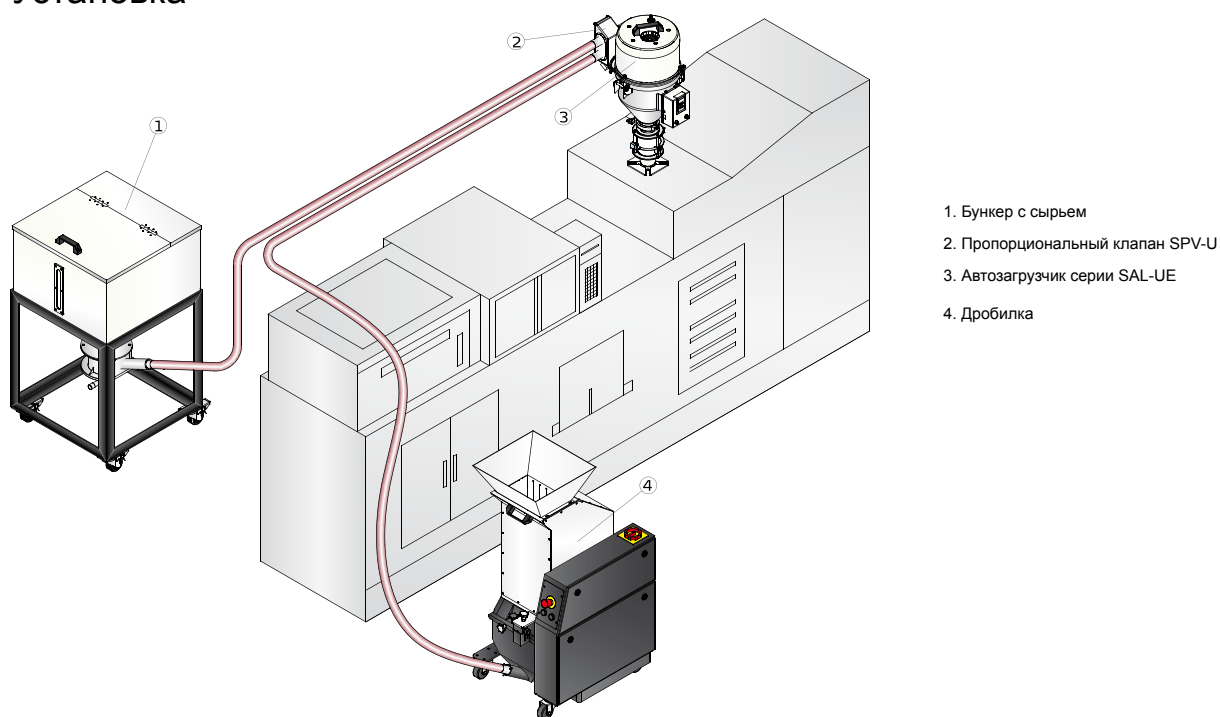

■ Работает с:

SAL-U | SAL-UG-HP | SAL | SG | SHR